

## タイロッド取付ナット、クランプボルト点検について

タイロッドは左右のタイヤが同調して切れるようにするための重要な部品です。経年変化により緩みが発生すると最悪の場合タイロッドの脱落につながり危険ですので、定期的な点検の励行をお願い致します。

なお、ラフテレーンクレーンは“事業用自動車等”の扱いとなり、法令により定期点検、整備が義務付けられていて、この点検も点検項目のひとつになっています。

点検時期・・・3ヶ月毎

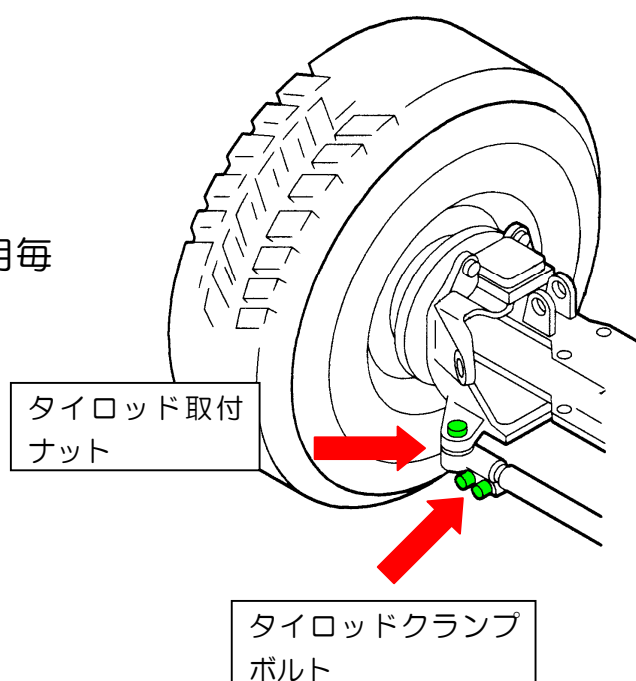

締付トルク表

機種	取付ナット	クランプボルト
MR-100(M),MR-100(M)Lsp,MR-100(M)LspV, MR-130(M),MR-130R(M)	147～196 (15～20)	63.7 (6.5)
SR-200R,MR-220,MR-220sp,MR-250, MR-250R,SR-250,SR-250sp,SR-250spV, SR-250VR,SR-250R,MR-350SL,MR-350R	490～588 (50～60)	83.3 (8.5)
SS-350,SS350spV,SS-500(S),SS-500sp, SS-500spV,SL600,SL-600 II,SL-650R	539～735 (55～75)	83.3 (8.5)

N・m (kgf・m)